

MANUAL DE INSTRUÇÕES

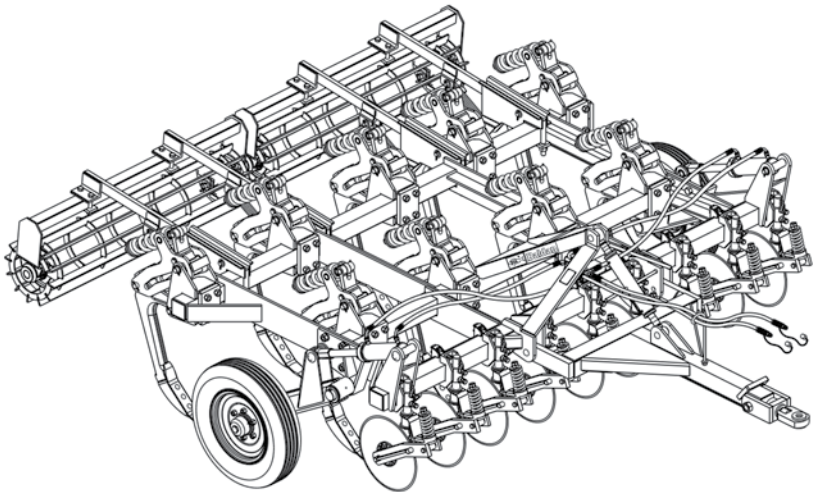

Arado Subsolador com Desarme
e Rearme Automático - ASDA

INTRODUÇÃO

Agradecemos a preferência e queremos parabenizá-lo pela excelente escolha que acaba de fazer, pois você adquiriu um produto fabricado com a tecnologia **BALDAN IMPLEMENTOS AGRÍCOLAS S/A**.

Este manual irá orientá-lo nos procedimentos que se fazem necessários desde a sua aquisição até os procedimentos operacionais de utilização, segurança e manutenção.

A **BALDAN** garante que entregou este implemento à revenda completo e em perfeitas condições.

A revenda responsabilizou-se pela guarda e conservação durante o período que ficou em seu poder, e ainda, pela montagem, reapertos, lubrificações e revisão geral.

Na entrega técnica o revendedor deve orientar o cliente usuário sobre manutenção, segurança, suas obrigações em eventual assistência técnica, a rigorosa observância do termo de garantia e a leitura do manual de instruções.

Qualquer solitação de assistência técnica em garantia, deverá ser feita ao revendedor em que foi adquirido.

Reiteramos a necessidade da leitura atenta do certificado de garantia e a observância de todos os itens deste manual, pois agindo assim estará aumentando a vida de seu implemento.



Manual de Instruções



ÍNDICE

01 - Normas de segurança	4 a 8
02 - Componentes	9 a 10
03 - Especificações técnicas	11
04 - Montagem	12
<i>Montagem das hastes subsoladoras</i>	<i>12 a 13</i>
<i>Montagem do cabeçalho de engate</i>	<i>14</i>
<i>Montagem da roda</i>	<i>14</i>
<i>Montagem do sistema hidráulico</i>	<i>15</i>
<i>Montagem dos discos de corte</i>	<i>15</i>
<i>Montagem do rolo destorroador</i>	<i>16</i>
05 - Engate do subsolador	17 a 20
06 - Regulagens e operações	21 a 23
07 - Operações	24
08 - Preparo do subsolador para transporte	25
09 - Manutenção	26
<i>Lubrificação</i>	<i>26</i>
<i>Tabela de graxas e equivalentes</i>	<i>26</i>
<i>Pontos de lubrificação</i>	<i>27 a 29</i>
10 - Manutenção	30
11 - Identificação	31
<i>Anotações:</i>	<i>32</i>

01 - NORMAS DE SEGURANÇA



Este símbolo indica importante advertência de segurança. Sempre que encontrá-lo neste manual, leia com atenção a mensagem que segue e esteja atento quanto à possibilidade de acidentes pessoais.



ATENÇÃO

• *Leia o manual de instruções atentamente para conhecer as práticas de segurança recomendadas.*

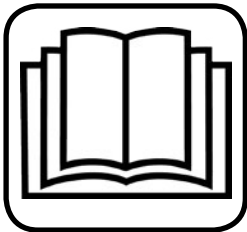

ATENÇÃO

• *Somente comece a operar o trator, quando estiver devidamente acomodado e com o cinto de segurança preso.*



ATENÇÃO

• *Não transporte pessoas sobre o trator e nem dentro ou sobre o equipamento.*



ATENÇÃO

- Há riscos de lesões graves por tombamento ao trabalhar em terrenos inclinados.
- Não utilize velocidade excessiva.



ATENÇÃO

- Antes de fazer qualquer manutenção em seu equipamento, certifique-se que ele esteja devidamente parado.
- Evite ser atropelado.



ATENÇÃO

- Não trabalhe com o trator se a frente estiver sem lastro suficiente para o equipamento traseiro.
- Havendo tendência para levantar, adicione pesos ou lastros na frente ou nas rodas dianteiras.



Este símbolo indica importante advertência de segurança. Sempre que encontrá-lo neste manual, leia com atenção a mensagem que segue e esteja atento quanto à possibilidade de acidentes pessoais.

ATENÇÃO

- Mantenha-se sempre longe dos elementos ativos da máquina (Discos), os mesmos são afiados e podem provocar acidentes.
- Ao proceder qualquer serviço nos discos, utilize luvas de segurança nas mãos.



ATENÇÃO

- O óleo hidráulico trabalha sob pressão e pode causar graves ferimentos, se houver vazamentos. Verifique periodicamente o estado de conservação das mangueiras. Se há indícios de vazamentos substitua imediatamente.
- Antes de conectar ou desconectar as mangueiras hidráulicas alivie a pressão do sistema, acionando o comando com o trator desligado.











BEBIDAS ALCOÓLICAS OU ALGUNS MEDICAMENTOS PODEM GERAR A PERDA DE REFLEXOS E ALTERAR AS CONDIÇÕES FÍSICAS DO OPERADOR. POR ISSO, NUNCA OPERE ESSE EQUIPAMENTO, SOB O USO DESSAS SUBSTÂNCIAS.











ADVERTÊNCIA

O manejo incorreto deste equipamento pode resultar em acidentes graves ou fatais. Antes de colocar o implemento em funcionamento, leia cuidadosamente as instruções contidas neste manual. Certifique-se de que a pessoa responsável pela operação está instruída quanto ao manejo correto, seguro e se leu e entendeu o manual de instruções referente a esta máquina.

- 01-  Quando operar com o implemento, não permita que as pessoas se mantenham muito próximas ou sobre o mesmo.
- 02-  Ao proceder qualquer serviço de montagem e desmontagem nos discos, utilize luvas de proteção para as mãos.
- 03-  Antes de conectar ou desconectar as mangueiras hidráulicas, alivie a pressão do sistema acionando o comando com o trator desligado.
- 04-  Verifique periodicamente o estado de conservação das mangueiras hidráulicas. Se houver indícios de vazamento de óleo, substitua imediatamente a mangueira, pois o óleo trabalha sob alta pressão e pode provocar graves acidentes.
- 05-  Não use roupas muito folgadas, pois poderão enroscar-se no implemento.
- 06-  Ao colocar o motor do trator em funcionamento, esteja devidamente sentado no assento do operador e ciente do conhecimento completo do manejo correto e seguro tanto do trator como do implemento. Coloque sempre a alavanca do câmbio na posição neutra, desligue a engrenagem do comando da tomada de força e coloque os comandos do hidráulico na posição neutra.
- 07-  Não ligue o motor do trator em recinto fechado, sem a ventilação adequada, pois os gases de escape são nocivos à saúde.
- 08-  Ao manobrar o trator para o engate do implemento, certifique-se de que possui o espaço necessário e de que não há ninguém muito próximo,

faça sempre as manobras em marcha lenta e esteja preparado para frear em emergência.

- 09-  Não faça regulagens com o implemento em funcionamento.
- 10-  Ao trabalhar em terrenos inclinados, proceda com cuidado procurando sempre manter a estabilidade necessária. Em caso de começo de desequilíbrio reduza a aceleração, vire as rodas para o lado da declividade do terreno e nunca levante o implemento.
- 11-  Conduza sempre o trator a velocidades compatíveis com a segurança, especialmente nos trabalhos em terrenos acidentados ou em declives, mantenha o trator sempre engatado.
- 12-  Ao conduzir o trator em estradas, mantenha os pedais do freio interligados.
- 13-  Não trabalhe com o trator com a frente leve. Se a frente tiver tendência para levantar, adicione mais pesos na frente ou nas rodas dianteiras.
- 14-  Ao sair do trator coloque a alavanca do câmbio na posição neutra e aplique o freio de estacionamento. Não deixe nunca implementos engatados no trator na posição levantada do sistema hidráulico.
- 15-  Bebidas alcoólicas ou alguns medicamentos podem gerar a perda de reflexos e alterar as condições físicas do operador. Por isso, nunca opere esse equipamento, sobre o uso dessas substâncias.
- 16-  Leia ou explique todos os procedimentos acima, ao usuário que não possa ler.



BEBIDAS ALCOÓLICAS OU ALGUNS MEDICAMENTOS PODEM GERAR A PERDA DE REFLEXOS E ALTERAR AS CONDIÇÕES FÍSICAS DO OPERADOR. POR ISSO, NUNCA OPERE ESSE EQUIPAMENTO, SOB O USO DESSAS SUBSTÂNCIAS.



ARADO SUBSOLADOR COM DESARME AUTOMÁTICO, COM DISCO DE CORTE E ROLO DESTORROADOR - ASDA-DR

Figura 1

02 - COMPONENTES

- 01- Jumelo de engate
- 02- Cabeçalho de engate
- 03- Regulador do cabeçalho
- 04- Disco de corte completo
- 05- Pistão hidráulico
- 06- Suporte de fixação do rolo destorroador
- 07- Barra de oscilação do rolo destorroador
- 08- Rolo destorroador
- 09- Mancal do rolo destorroador
- 10- Haste com desarme automático completa
- 11- Roda completa
- 12- Suporte de articulação da roda
- 13- Armação
- 14- Mangueira hidráulica
- 15- Válvula
- 16- Mangueiras hidráulicas
- 17- Suporte das mangueiras hidráulicas

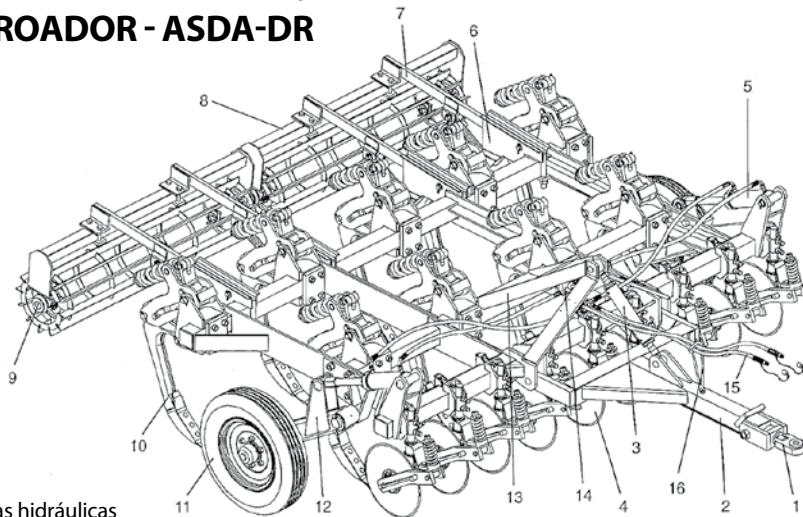

**ARADO SUBSOLADOR COM DESARME AUTOMÁTICO
CONTROLE REMOTO - ASDA-CR**



Figura 2

**ARADO SUBSOLADOR COM DESARME AUTOMÁTICO
HIDRÁULICO - ASDA-H**

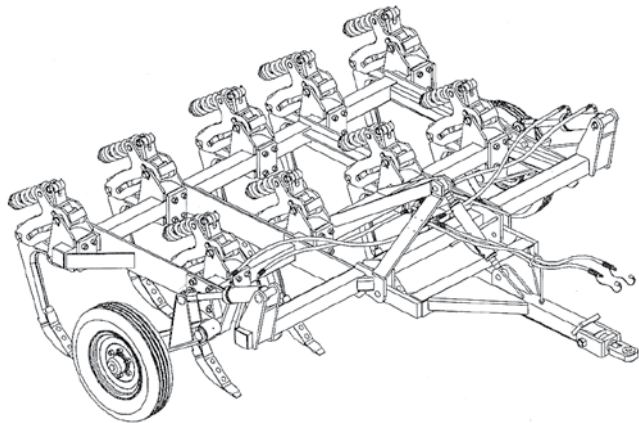

Figura 3

03 - ESPECIFICAÇÕES TÉCNICAS

<i>Modelo</i>	<i>Nº de Hastes</i>	<i>Espaçamento max. entre Hastes (mm)</i>	<i>Nº de Discos</i>	<i>Diâmetro dos Discos (ø)</i>	<i>Largura de Trabalho (mm)</i>	<i>Profundidade de Trabalho (mm)</i>	<i>Peso Aproximado (Kg)</i>	<i>Potência do Trator (HP)</i>
<i>ASDAH</i>	5	375	-	-	1875	450	1070	100 - 125
<i>ASDAH</i>	7	375	-	-	2625	450	1480	140 - 175
<i>ASDAH</i>	9	375	-	-	3375	450	1800	180 - 225
<i>ASDACR</i>	5	375	-	-	1875	450	1420	100 - 125
<i>ASDACR</i>	7	375	-	-	2625	450	1825	140 - 175
<i>ASDACR</i>	9	375	-	-	3375	450	1240	180 - 225
<i>ASDACR</i>	11	375	-	-	4125	450	2700	220 - 275
<i>ASDACR</i>	13	375	-	-	4875	450	3000	260 - 325
<i>ASDADR</i>	5	375	5	18"	1875	450	1850	100 - 125
<i>ASDADR</i>	7	375	7	18"	2625	450	2500	140 - 175
<i>ASDADR</i>	9	375	9	18"	3375	450	2900	180 - 225
<i>ASDADR</i>	11	375	11	18"	4125	450	3760	220 - 275
<i>ASDADR</i>	13	375	13	18"	4875	450	4200	260 - 325

A Baldan reserva-se o direito de alterar as características técnicas deste produto sem prévio aviso. As especificações técnicas são aproximadas e informadas em condições normais de trabalho.

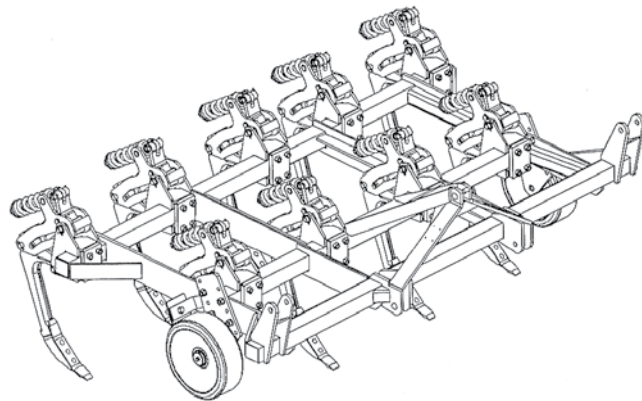
*ASDAH - Arado Subsolador com Desarme Automático, Hidráulico
 ASDACR - Arado Subsolador com Desarme Automático, Controle Remoto
 ASDADR - Arado Subsolador com Desarme Automático, com Discos de Corte e Rolo Destorroador*

04 - MONTAGEM

- 01- Conferir as peças com lista que se encontra dentro da caixa de embalagem.
- 02- O processo mais simples e seguro para a montagem do subsolador é a utilização de cavaletes ou similares.

MONTAGEM DAS HASTES SUBSOLADORAS

- 03- Observe na armação as marcações onde serão montadas as hastes.
- 04- Introduza o suporte das hastes (1) na armação (2), coloque os parafusos (3) a chapa (4) e fixe com arruela e porcas (5).

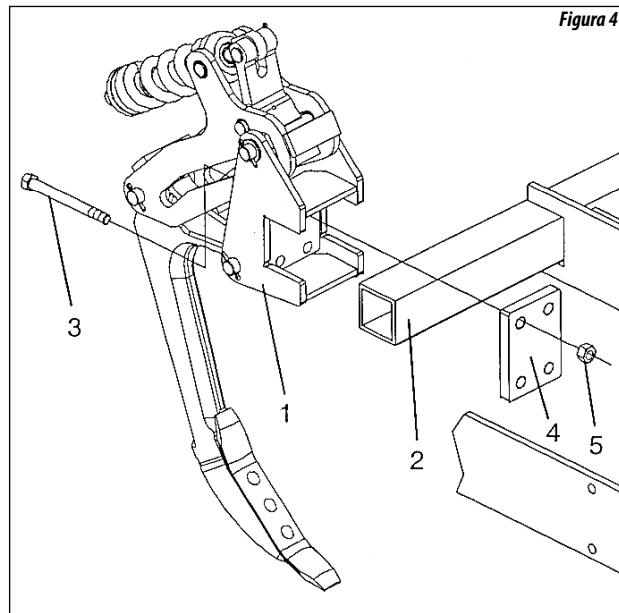

05- As figuras a seguir mostram a montagem correta para cada modelo do subsolador.

06- O número de hastes são montados em número ímpares, portanto, comece a montagem pela haste central, seguindo para as demais com o espaçamento desejado.

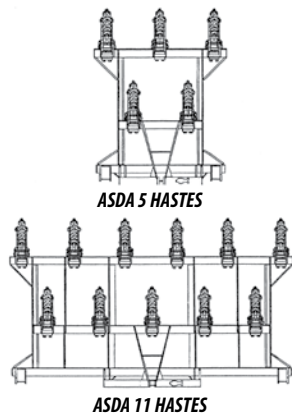

Figuras 5

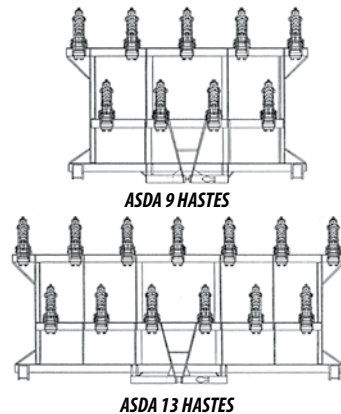
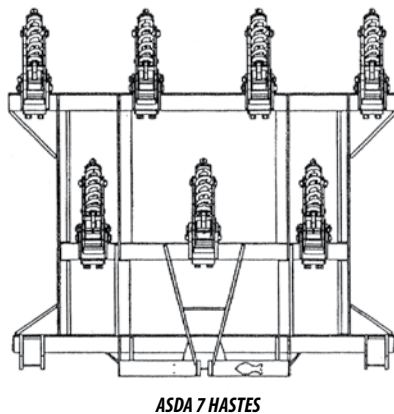

MONTAGEM DO CABEÇALHO DE ENGATE

- 07- Coloque o cabeçalho de engate (1) no engate da armação (2) fixando com o pinos (3) arruela e contrapino (4), introduza o regulador (5) no cabeçalho, fixando com o pino (6), arruela e contrapino (7) e na armação com o pino (8) arruela e contrapino (9).



Figura 6

MONTAGEM DA RODA

- 08- Introduza o pistão (1) na armação (2) com o pino (3) arruela e contrapino (4) e no suporte da roda com o pino (5) arruela e contrapino (6).
- 09- Coloque a roda completa (7) no cubo do eixo e fixá-la com as porcas (8).

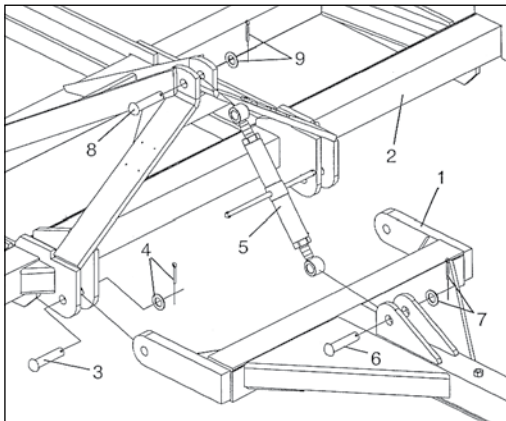

Figura 7

MONTAGEM DO SISTEMA HIDRÁULICO

- 10- Fixe a válvula (1) no suporte (2), proceda a ligação das mangueiras (3) entre a válvula e o pistão esquerdo (4), as mangueiras (5) no pistão direito (6) e as mangueiras (7) para o controle remoto. **(Observe o esquema de ligação ao lado na figura (08). Não inverta as ligações das mangueiras. Não deixe as extremidades das mangueiras tocarem o solo.)**

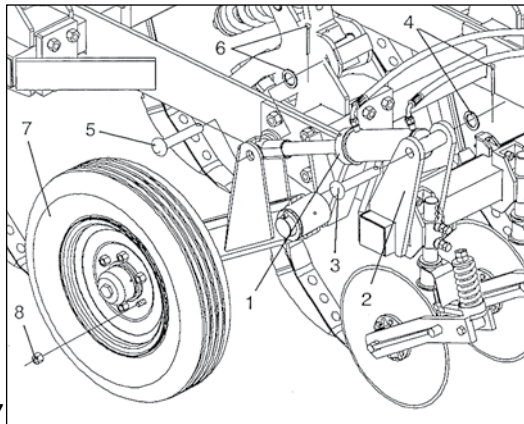

Figura 8

MONTAGEM DOS DISCOS DE CORTE

- 11- Fixe o disco de corte completo (1) na armação (2) através dos parafusos (3) abraçadeiras (4) arruela e porca (5).
- 12- Os discos de corte devem ser montados no mesmo alinhamento das hastes.

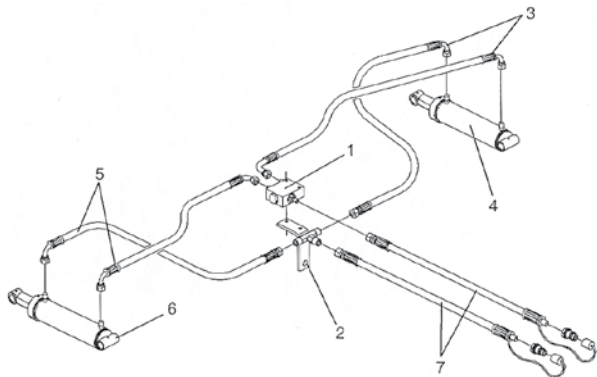

Figura 9

MONTAGEM DO ROLO DESTORROADOR

Figura 10

- 13- Coloque o suporte (1) no montante (2) com a chapa (3), arruela e porca (4).
- 14- Introduza a barra de oscilação (5) entre o suporte (1) e trave com o pino (6), arruela e trava (7).
- 15- Fixe o rolo destorroador (8), na barra de oscilação (5) com o parafuso (9), arruela e porca (10).
- 16- Em seguida, coloque a mola (11) entre a barra de oscilação (5) e o suporte (1) fixando através dos pinos (12), arruelas e travas (13).

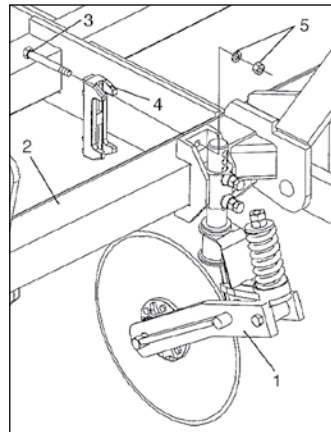
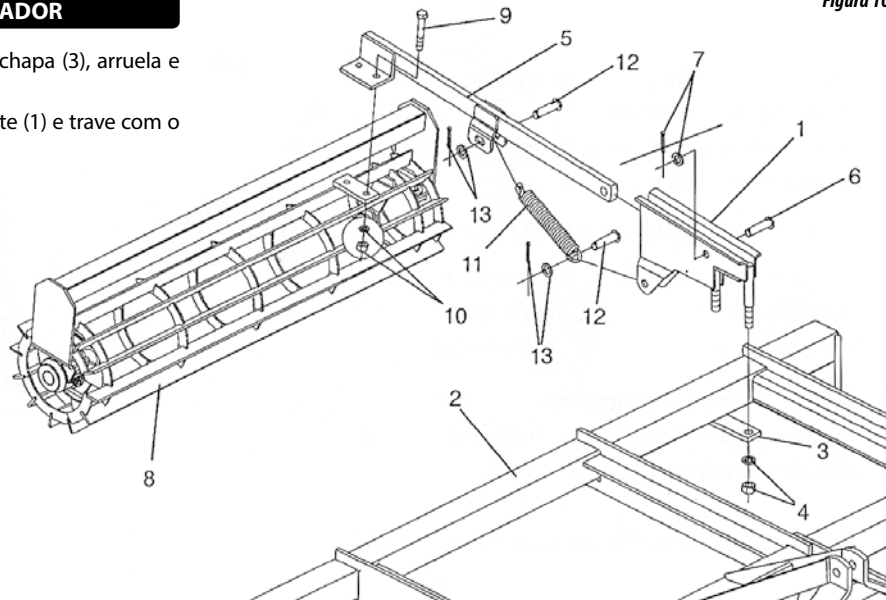

05 - ENGATE DO SUBSOLADOR

- Antes do engate do subsolador ao trator, verifique se o mesmo está preparado para a operação da seguinte forma:

- 01- Verifique se o subsolador está equipado com jogo de contrapesos dianteiros;
- 02- Coloque lastros nas rodas, conforme especifica o manual de instruções do trator.

ENGATE DO ASDA-CR / ASDA-DR

- 03- Regule a altura do cabeçalho de engate através do regulador (1). Proceda o engate do subsolador na barra de tração do trator através do pino (2).
- 04- Acole as mangueiras (3) no engate rápido do trator.



Antes de ligar ou desligar as mangueiras hidráulicas, pare o motor do trator, alivie a pressão do circuito, acionando as alavancas do comando totalmente. Certifique-se de que ao aliviar a pressão do sistema, ninguém esteja próximo da área de movimentação do equipamento.



Figura 11



ATENÇÃO

Ao engatar o subsolador, procure um lugar seguro e de fácil acesso, use sempre marcha reduzida com baixa aceleração.

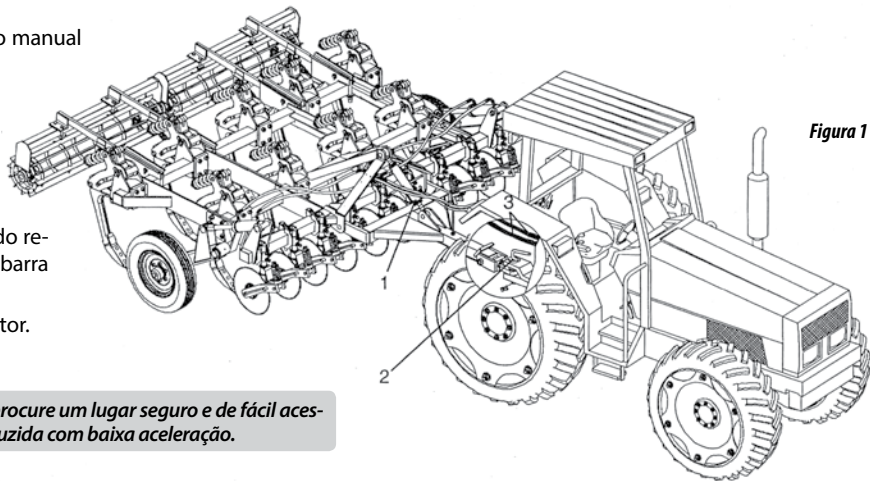
ENGATE DO ASDA-H

- 05- Engate o braço inferior esquerdo do trator pino de engate (1), no suporte "A" do subsolador.
- 06- Engate do 3º ponto do trator no suporte "B" do subsolador.
- 07- Finalmente com o auxílio da alavanca reguladora de altura "D", engate o braço inferior direito do trator no suporte "C" do subsolador.



Figura 12

CENTRALIZAÇÃO DO ASDA-H

- Para centralizar o subsolador em relação ao eixo longitudinal do trator, proceda da seguinte forma:

- 08- Alinhe o engate superior do subsolador com o 3º ponto do trator, verifique se as distâncias "D" dos braços inferiores do hidráulico são iguais em relação aos pneus.

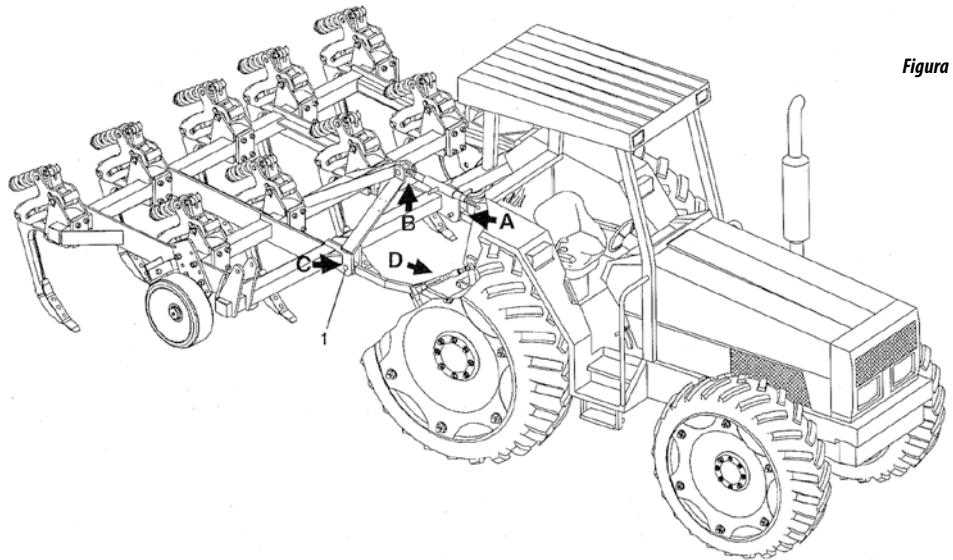

Figura 13

NIVELAMENTO DO SUBSOLADOR

- Para nivelar o subsolador proceda da seguinte forma:

- 09- O trator deve estar em local plano; em seguida nivele o subsolador no sentido transversal (largura) através da manivela do braço inferior direito do engate hidráulico. Observe as medidas "a", que devem ser iguais em ambos os lados.
- 10- O nivelamento longitudinal (comprimento) é feito através do braço do 3º ponto. Observe que as hastes devem ficar paralelas ao solo isto é, todas tocarem no mesmo plano.

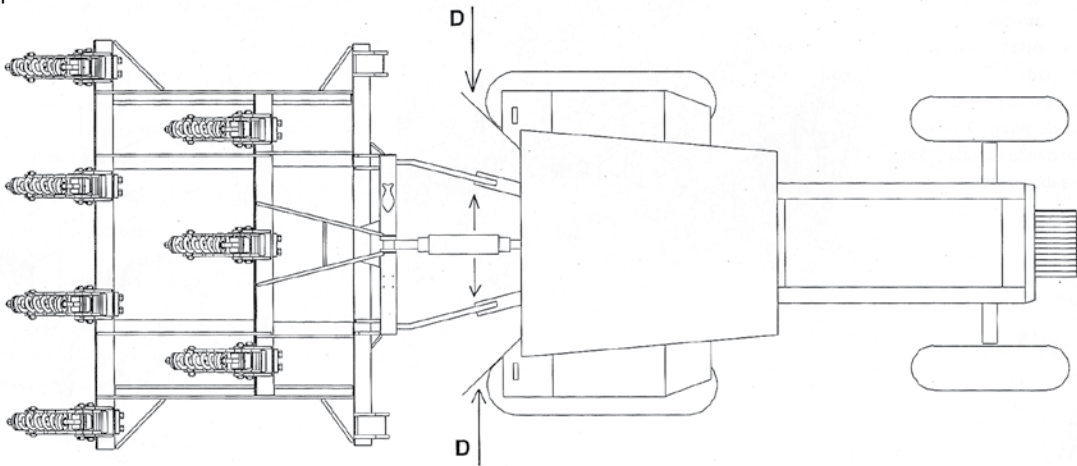

Figura 14

06 - REGULAGENS E OPERAÇÕES

REGULAGEM DE PROFUNDIDADE DO ASDA-CR E ASDA-DR

- 01- A profundidade de trabalho das hastes é limitada através das rodas (1) que são acionadas pelos pistões hidráulicos (2).
- 02- Determine a profundidade de trabalho das hastes, em seguida levante as rodas através dos pistões hidráulicos até a medida determinada, coloque os anéis limitadores (3) nas hastes dos pistões.
- 03- Após a regulagem, a profundidade será constante, isto porque os anéis estão limitando o curso do pistão, impedindo a oscilação das rodas, matendo sempre a mesma profundidade.

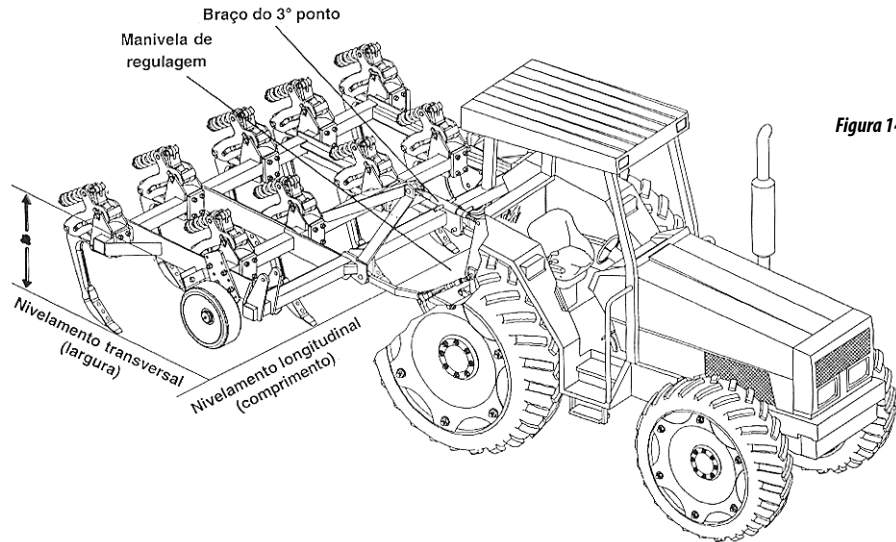

Figura 15



ATENÇÃO

Para transporte do subsolador coloque as travas (4) nas hastes dos pistões e anéis limitadores (3).

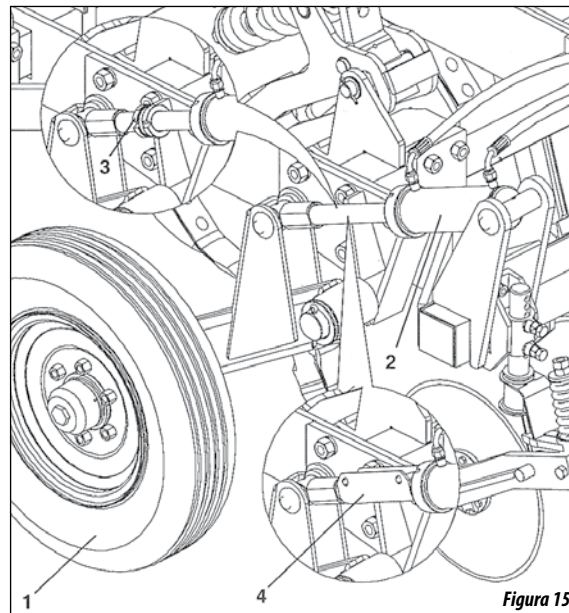
REGULAGEM DE PROFUNDIDADE

04- A profundidade de trabalho do ASDA-H é regulada através da roda (1). Para esta regulagem, solte as porcas (2) e desloque a roda até a medida determinada, reaperte as porcas.



Figura 16

05- Regule também os limpadores (3) soltando as porcas (4), deslocando o mesmo até ficar com uma folga de aproximadamente 10 a 20 cm da roda.

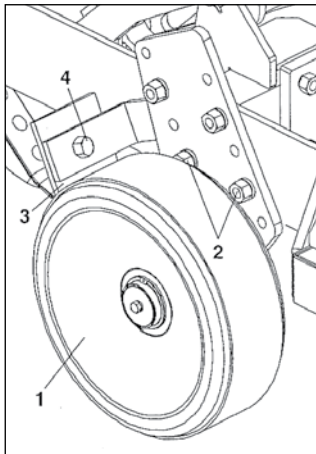

OBSERVAÇÃO

Para melhor aproveitamento da subsolagem de forma vibratória, opere com a menor pressão possível, desde que em condições normais de trabalho, a haste não desarme.

REGULAGEM DA CARGA DO DESARME AUTOMÁTICO

06- O desarme automático das hastes saem de fábrica com a regulagem de pré-carga determinada. Isto é, com 33,5 cm no comprimento da mola.



Não há necessidade de proceder outras regulagens no sistema de desarme das hastes. Se estiver desarmando, verifique as condições do solo, que deve estar muito duro ou com alto índice de compactação.



Figura 17

REGULAGEM DOS DISCOS DE CORTE

- 07- Para regular a profundidade do disco de corte (1), solte os parafusos (2) e desloque o eixo (3) para a regulagem desejada. Em seguida reaperte os parafusos (2).
- 08- A mola (4) sai de fábrica com a pressão regulada, não dê mais pressão na mesma para não anular a ação de articulação dos discos de corte.

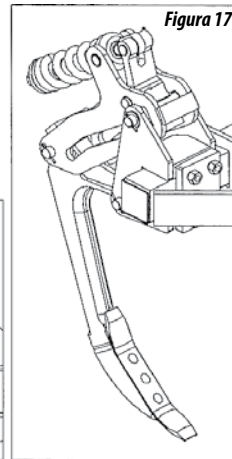
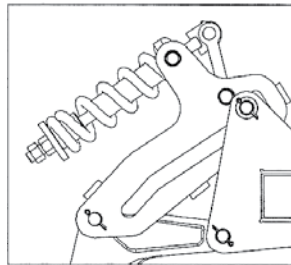

IMPORTANTE

Observe que o disco de corte deve estar sempre no alinhamento da haste. A regulagem de profundidade dos discos devem ser iguais para todos.



Figura 18

07 - OPERAÇÕES

- 01- A subsolagem deve ser feita em terrenos relativamente secos para romper a camada compactada do solo, geralmente conhecida como capa dura, pé de arado ou simplesmente camada compactada.
- 02- Esta camada encontra-se logo abaixo da camada superficial do solo, ou seja, a aproximadamente 10 a 15 cm de profundidade, e esta camada varia de 5 a 15 cm de espessura.
- 03- Verifique a profundidade da camada compactada do solo através de um penetômetro ou trincheira e proceda a regulagem da profundidade de trabalho das hastes.
- 04- As hastes são equipadas de um exclusivo sistema de desarme automático que ao encontrarem obstáculos, retornam a posição normal de trabalho simplesmente levantando o implente.
- 05- Ao operar com o subsolador, escolha uma marcha que permita ao trator manter uma certa reserva de potência, garantindo-se contra esforços imprevisíveis.
- 06- A velocidade de trabalho varia de acordo com as condições de terreno, recomendamos uma média de 4,5 a 5 km.

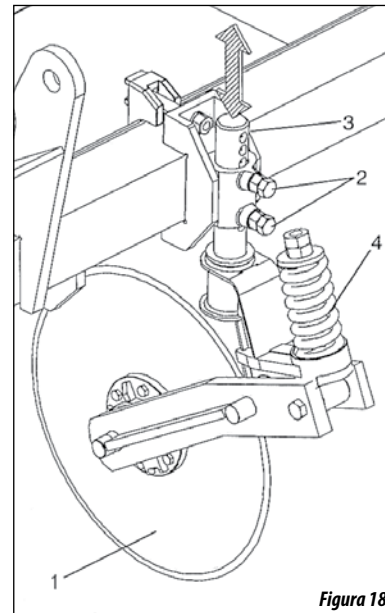

Figura 19

08 - PREPARO DO SUBSOLADOR PARA TRANSPORTE

01- Antes de transportar o subsolador, deve-se prepará-lo da seguinte forma:

02- Retire o pino (1), arruela (2) que fixa na mola (3) da barra de oscilação (4), deixando a mola livre, conforme "detalhe A".

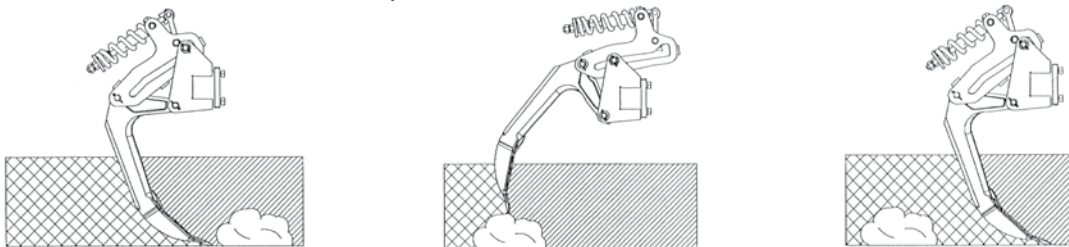
03- Após, desloque o rolo destorroador (5) na posição para cima de modo que o rolo fique sobre o subsolador, "detalhe B".

Figura 20

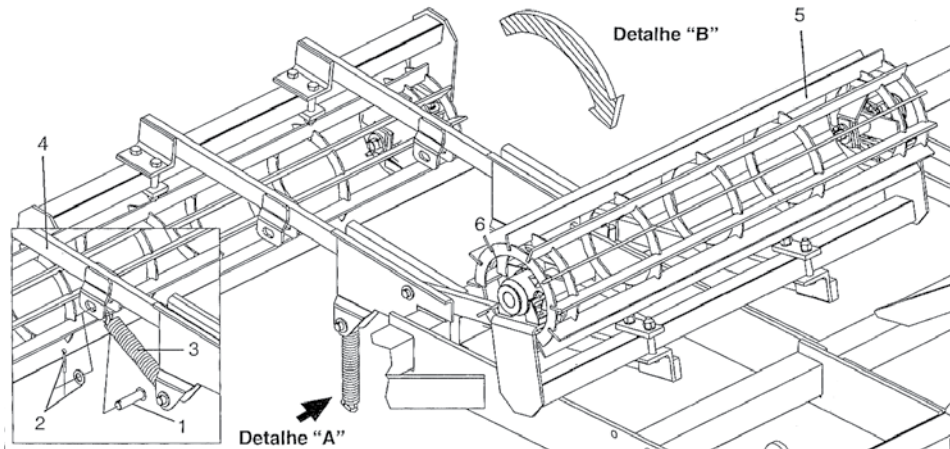

Havendo a necessidade de se levantar o rolo destorroador, use equipamento adequado.



Antes de efetuar a operação de levantar o rolo destorroador, desengate as molas entre as barras de oscilação e o suporte das hastas, conforme figura 20.

09 - MANUTENÇÃO

- 01- Verifique diariamente as condições e aperto dos parafusos, porcas e pinos do subsolador.
- 02- Os bicos são reversíveis. Observe periodicamente o desgaste dos mesmos, fazendo a reversão se necessário.
- 03- Verifique o corte dos discos.

LUBRIFICAÇÃO

- 04- A lubrificação é indispensável para um bom desempenho e maior durabilidade das partes móveis do subsolador ajudando na economia dos custos de manutenção.
- 05- Antes de iniciar a operação, lubrifique cuidadosamente todas as graxas, observando sempre os intervalos de relubrificação, certifique-se da qualidade da qualidade do lubrificante quanto a sua eficiência e pureza, evitando utilizar produtos contaminados por água, terra ou outros agentes.
- 06- Antes de iniciar a lubrificação, limpe todas as graxas com um pano limpo, isento de fiapos e substitua as que estiverem danificadas.

TABELA DE GRAXAS E EQUIVALENTES

<i>Fabricante</i>	<i>Tipos de graxa recomendada</i>
Petrobrás	Lubrax GMA 2
Atlantic	Litholine MP 2
Ipiranga	Super Graxa Ipiranga Ipiranga Super Graxa 2 Ipixflex 2
Castrol	LM 2
Mobil	Mobilgrease MP 77
Texaco	Marfak 2 Agrotex 2
Shell	Retinax A Alvania EP 2
Esso	Multipurpose grease H
Bardahl	Maxlub APG 2 EP

Tabela 2



Se houver fabricantes e ou marcas equivalentes que não constam na tabela, consultar manual técnico do fabricante.

PONTOS DE LUBRIFICAÇÃO

Lubrifique a cada 10 horas de trabalho



Figura 21

PONTOS DE LUBRIFICAÇÃO

Lubrifique a cada 60 horas de trabalho

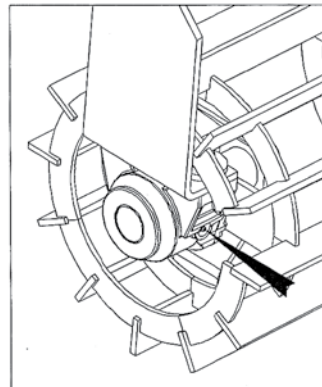
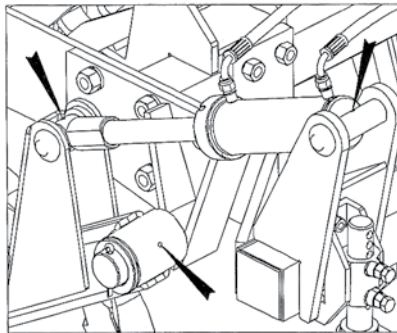
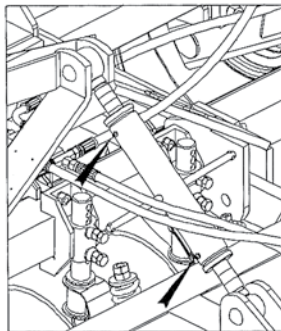
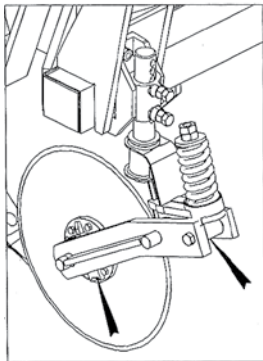
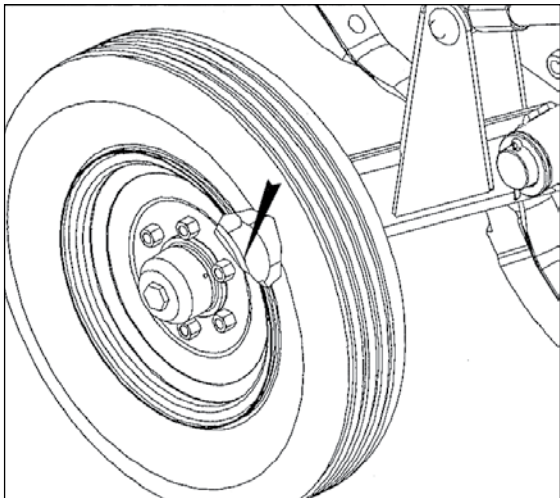

Lubrifique a cada 100 horas de trabalho

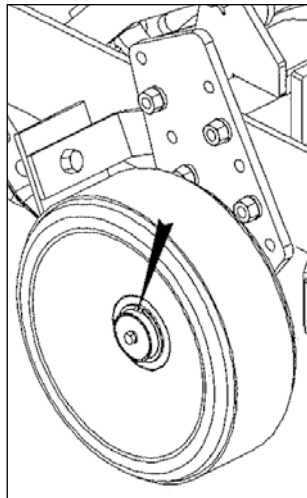

Figuras 22

- Lubrifique a roda de profundidade do ASDA-H da seguinte forma:

- 01- Retire a calota (1);
- 02- Limpe a graxa existente (usada);
- 03- Introduza graxa nova na calota;
- 04- Recoloque a calota na roda.

AJUSTE DOS MANCAIS

- Quando os mancais apresentarem folgas, ajuste-os da seguinte forma:

- 07- Solte os parafusos (1);
- 08- Retire a junta (3), da tampa do mancal e recoloque-a novamente.
- 09- Se persistir a folga, pode-se facear a tampa (2) para aumentar a regulagem, em seguida monte a mesma no mancal com quantas juntas forem necessárias.
- 10- O mancal deve girar livre, isto é, sem folgas radiais ou axiais.
- 11- Engraxe novamente o mancal. A quantidade de graxa utilizada é de 150 gramas.



Figura 23

PRESSÃO DOS PNEUS

- Os pneus devem estar sempre calibrados corretamente evitando desgastes prematuros por excesso ou falta de pressão.
- A calibragem dos pneus 7.50 x 16 deve ser de (55lb/pol²) e para pneus 900 x 16 deve ser de (60lb/pol²) para cada um.

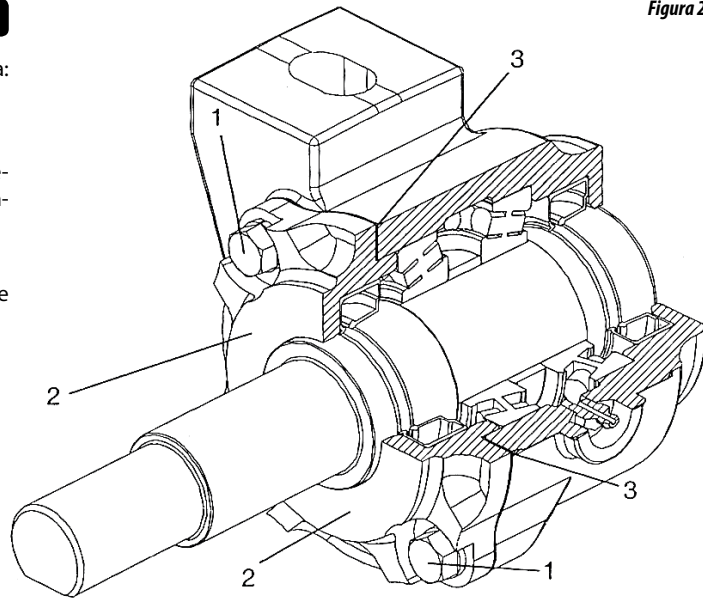

Figura 24

10 - MANUTENÇÃO

- Ao montar ou desmontar qualquer parte do subsolador, use ferramentas adequadas.
- Verifique todas as partes móveis do subsolador, se apresentarem desgastes ou folgas, faça o ajuste necessário ou a reposição das peças, deixando o equipamento pronto para o próximo uso. Utilize peças originais Baldan.
- Faça uma limpeza geral no subsolador, verifique onde a tinta se desgastou, de uma dê mão geral.
- Lubrifique totalmente o equipamento.
- Após todos os cuidados de manutenção, armazene o subsolador em local coberto e seco, devidamente apoiado. Evite que os discos, hastes e o rolo destorroador fiquem em contato direto com o solo.

11 - IDENTIFICAÇÃO

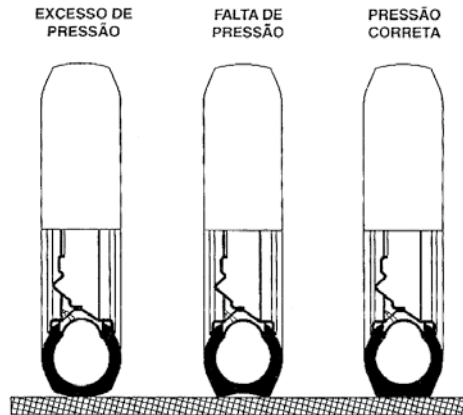
01- Para consultar o catálogo de peças ou solicitar assistência técnica na Baldan, indique sempre o modelo (1), número de série (2) e data de fabricação (3), que se encontra na plaqueta de identificação do equipamento.

EXIJA SEMPRE PEÇAS ORIGINAIS BALDAN

02- Procure em sua região o revendedor BALDAN, Ele terá em estoque peças genuínas.



MARKETING

EDIÇÃO DE
CATÁLOGOS E MANUAIS

Código: 6055010066-8

Revisão: 03



ATENÇÃO

Os desenhos contidos neste manual de instruções são meramente ilustrativos.



CONTATO

*Em caso de dúvidas, nunca opere ou manuseie o ASDA, consulte o Pós Venda.
Telefone: 0800-152577
e-mail: posvenda@baldan.com.br*

IDENTIFICAÇÃO DO PRODUTO

Faça a identificação dos dados abaixo para ter sempre informações corretas sobre a vida do seu equipamento.

Proprietário: _____

Revenda: _____

Fazenda: _____

Cidade: _____ *Estado:* _____

Nº Certificado de Garantia: _____

Modelo: _____

Nº de Série: _____

Data da Compra: ____ / ____ / ____ *NF. Nº:* _____

ANOTAÇÕES:





60550100668



BALDAN IMPLEMENTOS AGRÍCOLAS S/A.

Av. Baldan, 1500 | Nova Matão | CEP: 15993-000 | Matão-SP | Brasil

Fone: (0**16) 3221-6500 | Fax: (0**16) 3382-6500

Home Page: www.baldan.com.br | e-mail: sac@baldan.com.br

Exportação: Fone: 55 16 3221-6500 | Fax: 55 16 3382-4212 | 3382-2480

e-mail: export@baldan.com.br